

L型擁壁用コーナブロック

側溝類

管渠・暗渠類

カルバート類

道路類

残存型枠・シートライニング

擁壁類

L型擁壁類

水路類

河川類

機能性
コンクリート

その他

特長

1. 左右専用部材の組合せにより構成するL型擁壁用のコーナブロックです。
2. 折部が曲面仕上げで美観が良く、施工性・経済性にも優れています。
3. 折角は、90° から180° の範囲で自在に施工可能です。
4. 道路擁壁の場合「道路土工 擁壁工指針」に準拠した構造設計を行っています。
5. 高上タイプにも対応できます。

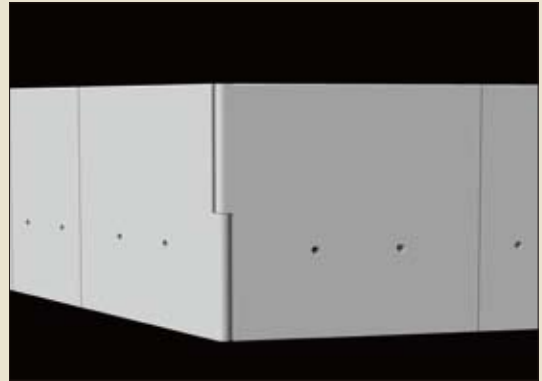

平面図

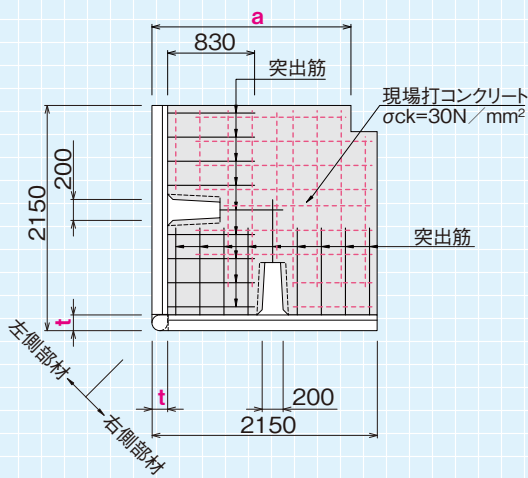

左側部材

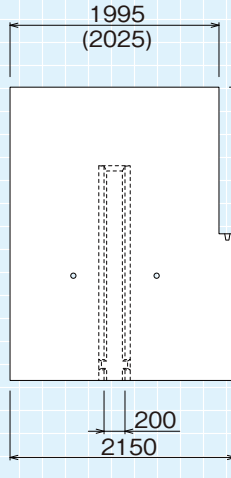

右側部材

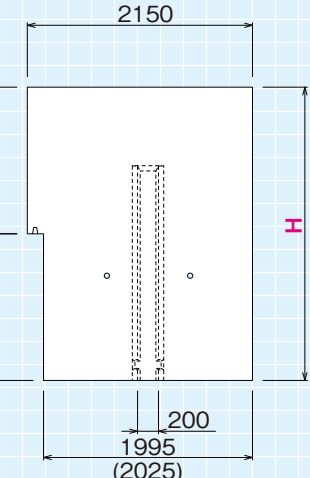

正面図

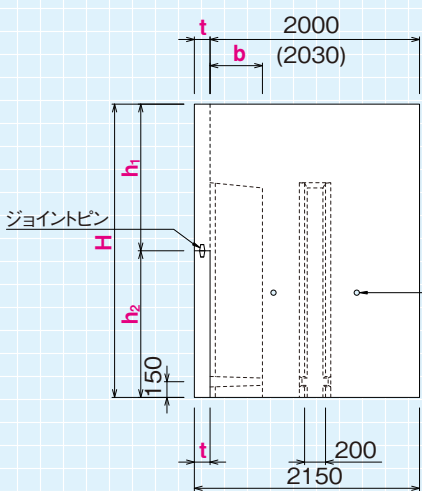

側面図

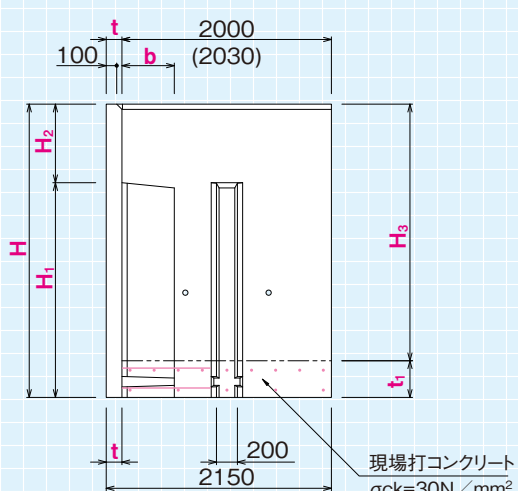

※ () 内の数値は、H = 1000 ~ 2000 の値を示す。

●寸法表

(単位: mm)

呼び名	H	a	t	H ₁	H ₂	b	H ₃	t ₁	h ₁	h ₂	突出筋	1セット重量(kg)
1000	1000	850		500	500		800		499	501	D13×9本	1450 (725×2)
1250	1250	1000			750		1050		200	624		626
1500	1500	1150	120	900	600	400	1300	250	749	751	D13×14本	2230 (1115×2)
1750	1750	1300		500	500	1500	874		876	2670 (1335×2)		
2000	2000	1450		1250	750	500	1750	300	999	1001	D13×14本	2980 (1490×2)
2250	2250	1600		1500	750		1950		1124	1126		4190 (2095×2)
2500	2500	1750	150	1700	800	500	2200	350	1249	1251	D13×14本	4660 (2330×2)
2750	2750	1900			700		700		2300	1374		1376
3000	3000	2050		2050	950		2650		1499	1501	D16×14本	5600 (2800×2)

※突出筋は、片側の本数を示す。

標準施工図

施工側面図

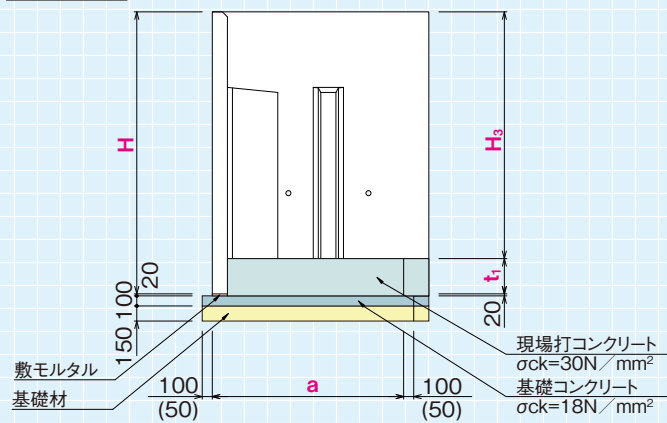

施工平面図

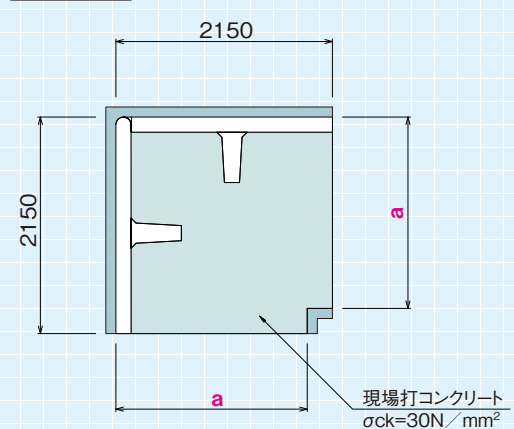

布設平面図例

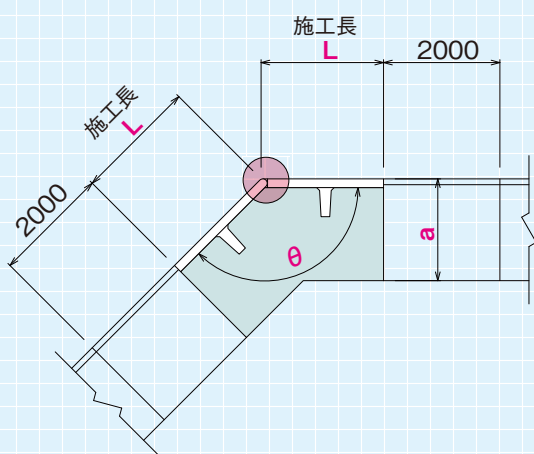

$\theta = 90^\circ$ の場合

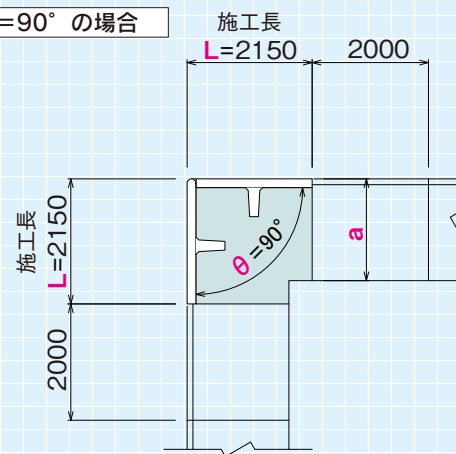

コーナー部分の拡大図

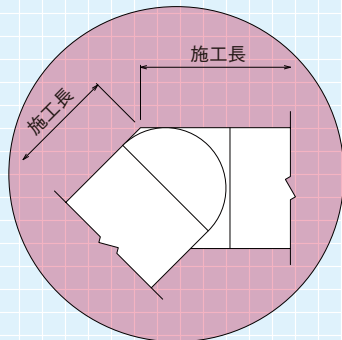

●寸法表

(単位: mm)

角度(°)	施工長 L	
	H=1000~2000	H=2250~3000
90	2150	2150
100	2140	2138
110	2132	2128
120	2125	2118
130	2118	2110
135	2115	2106
140	2112	2102
150	2106	2095
160	2101	2088
170	2095	2082
180	2090	2075

※上記以外の角度も算出いたします。

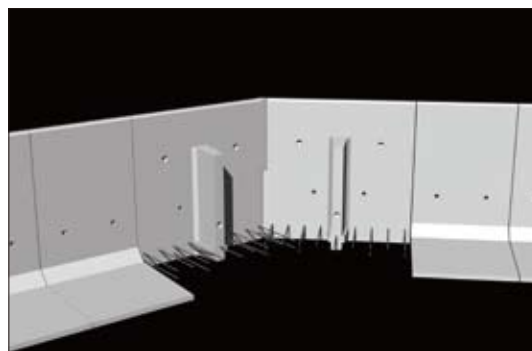
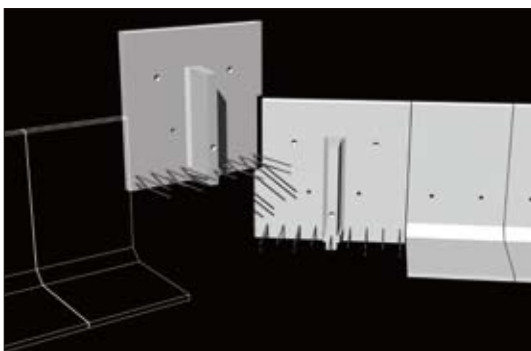

●現場打部の詳細については、お問い合わせ下さい。