

### 特長

1. 草刈等の必要がなく経費節減ができます。
2. 見通しが良くなり車輛の安全誘導に効果的です。
3. 歩行者が歩道全体を使用でき安全です。
4. 自然石を表現したデザインでまわりの景観にもマッチしています。
5. 化粧型枠を使用していますので、表面のデザインを選択できます。

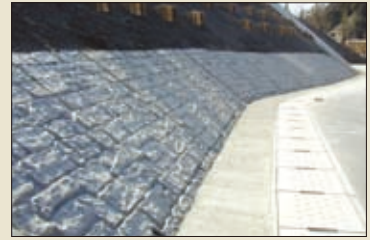

1 基礎工完了



2 ボード布設



3 アンカー打設



4 結合モルタル



5 埋戻コンクリート

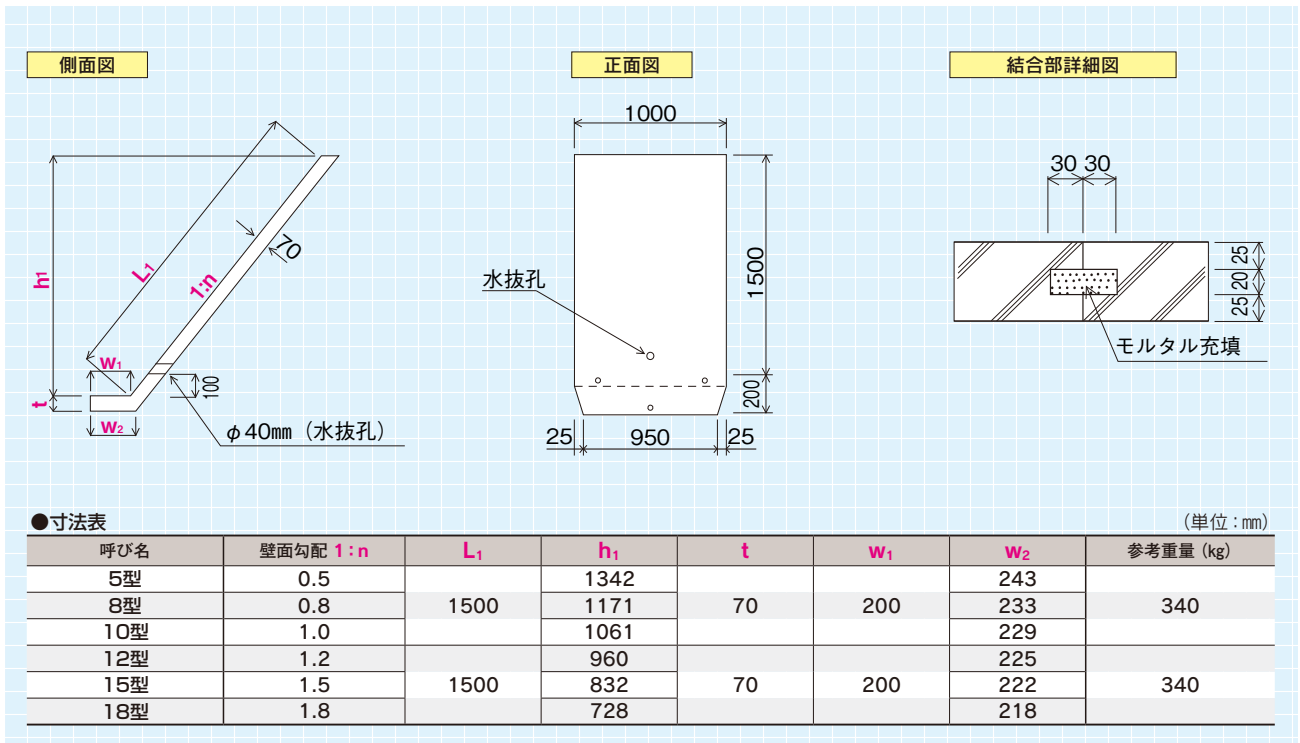

### 標準施工断面図

