

コンクリート境界ブロック 道路 歩車道切下げブロック 福岡市型

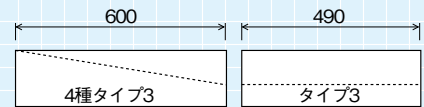

●寸法表 (単位: mm)

呼び名	規 格	1個当り質量 (kg)	
標 準	1種	180/210×300×600	82
	2種	180/205×250×600	68
	3種	185/205×200×600	55
	4種	190/205×150×600	42
切 下 げ	1種	180/210×300~180/205×250×600	72
	2種	180/205×250~185/205×200×600	61
	3種	185/205×200~190/205×150×600	48
	4種 (タイプ1)	190/205×150~205×80×840	46
乗 入 れ	タイプ1	205×80×490 (歩道用)	19
	タイプ2	40/205×70/100×490 (車輦用)	21
	タイプ3	20/250×70/150×490 (特殊車輦用)	33

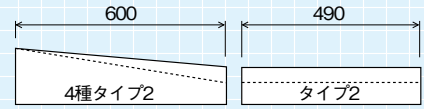
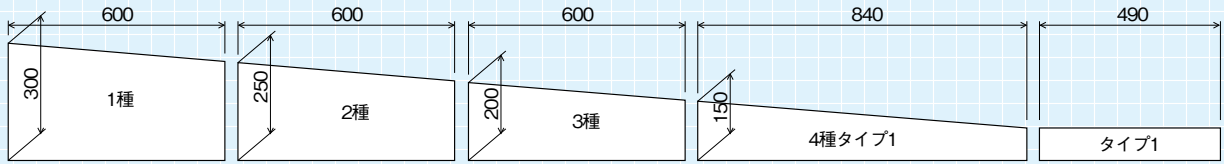

片面歩車道B(基本2種)~FN乗入れ(タイプ2)用1本切下げ

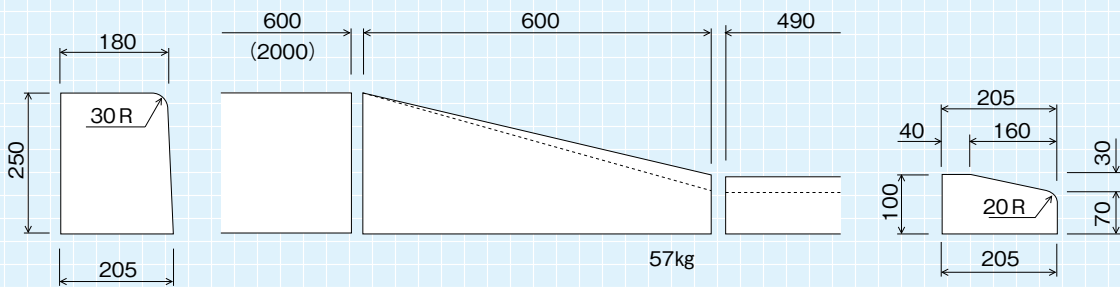

両面歩車道B(180/230×250)~FN乗入れ(タイプ1、2)用1本切下げ

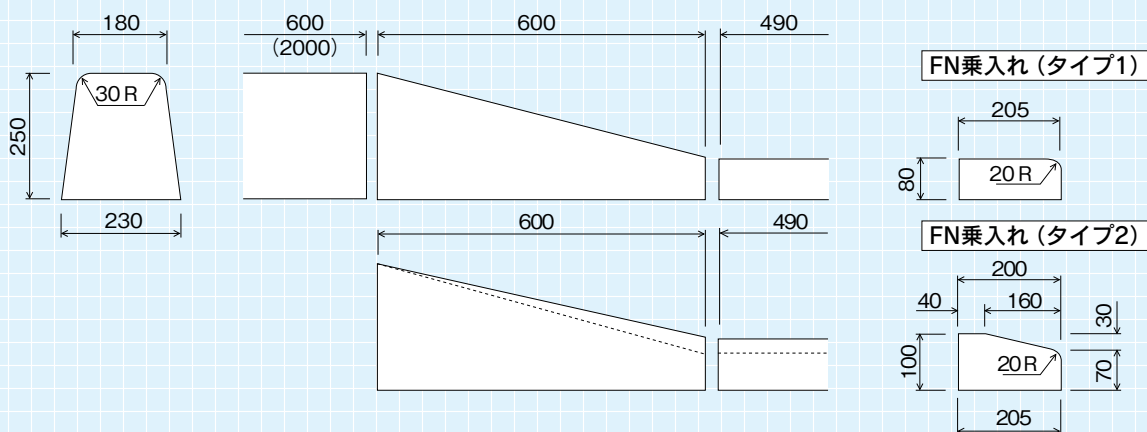

側溝類

管渠・暗渠類

カルバート類

道路類

残存型枠・シートライニング

擁壁類

L型擁壁類

水路類

河川類

機能性
コンクリート

その他