

三面水路



側溝類

管渠・暗渠類

カルバート類

道路類

残存型枠・シートライニング

擁壁類

L型擁壁類

水路類

河川類

機能性
コンクリート

その他

特長

製品長さがL=2.0及び三面張りの為、施工が早い。

用途

・雨水排水路、用水路

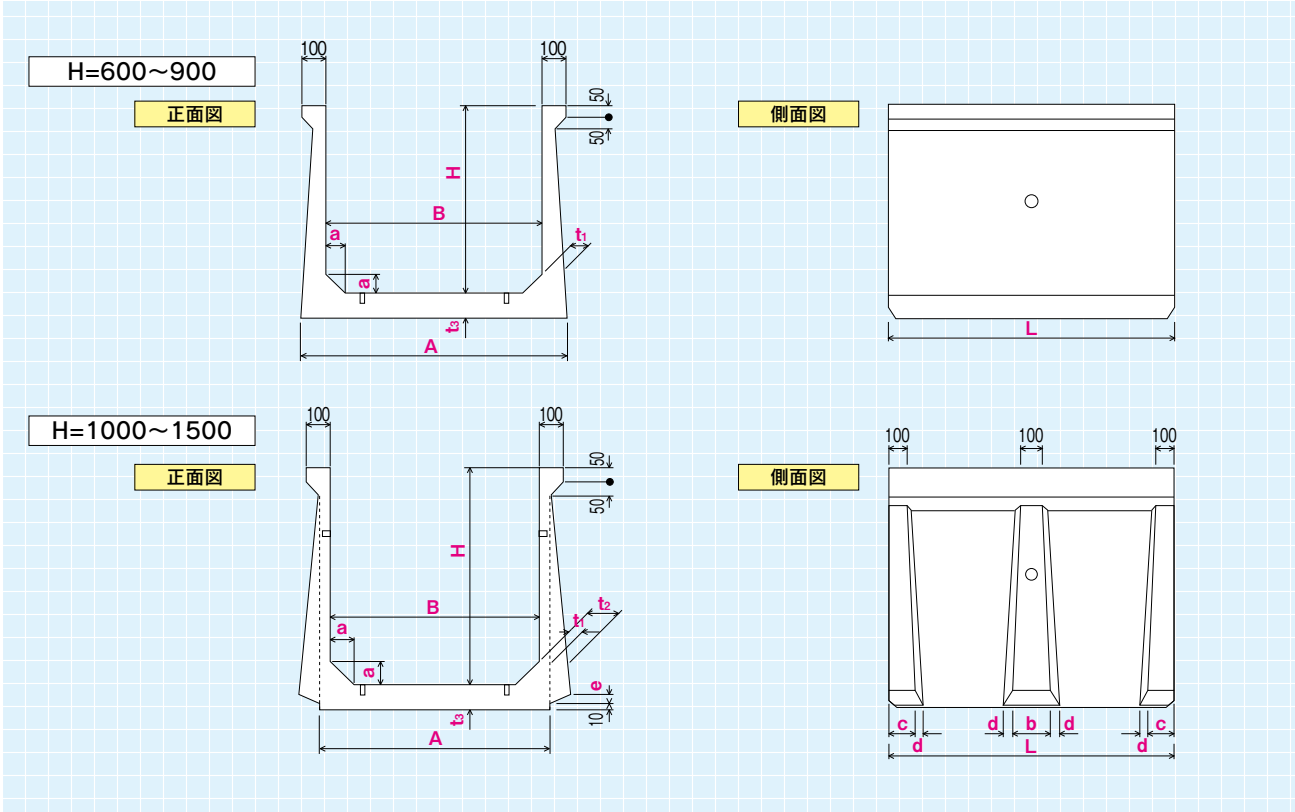

●寸法表

(単位: mm)

呼び名 (B×H)	t ₁	t ₂	t ₃	a	b	c	d	e	A	L	参考質量 (kg)
600 800 900 1000 1200 ×600	65	-	70	60	-	-	-	-	730	2000	620
									930		685
									1030		720
									1130		755
1200 700 800 1000 1200 ×700	70	-	80	70	-	-	-	-	840	2000	775
									940		815
									1140		890
									1340		970
600 800 1000 1200 1500 ×800	70	-	80	80	-	-	-	-	740	2000	795
									940		870
									1140		950
									1340		1025
1500	1640	1145									
600 800 1000 1200 1500 ×900	75	-	90	90	-	-	-	-	750	2000	915
									950		1005
									1150		1090
									1350		1175
1500	1650	1310									
600 800 1000 1200 1500 2000 ×1000	50	130	100	100	200	125	20	50	700	2000	955
									900		1050
									1100		1145
									1300		1240
1500	1600	1385									
2000	2100	1630									
600 800 1000 1200 1500 1800 ×1200	50	160	120	120	200	140	30	70	900	2000	1375
									1100		1490
									1300		1585
									1600		1760
1800	1900	1950									
1400 1000 1200 1500 ×1400	50	180	140	140	220	150	30	80	1500	2000	2070
									1120		1960
									1320		2105
									1620		2345

三面水路専用スラブ(T-4)

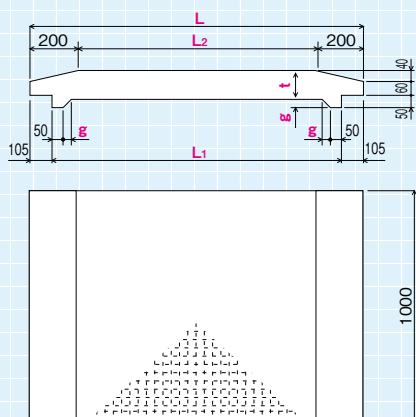

●寸法表

(単位:mm)

水路幅	L	L ₁	L ₂	t	g	参考質量 (kg)
600用	800	590	400			190
800用	1000	790	600	100	50	235
1000用	1200	990	800			280
1200用	1400	1190	1000	120	30	355
1500用	1700	1490	1300			465
1800用	2000	1790	1600	140	10	590
2000用	2200	1990	1800			695

標準施工図

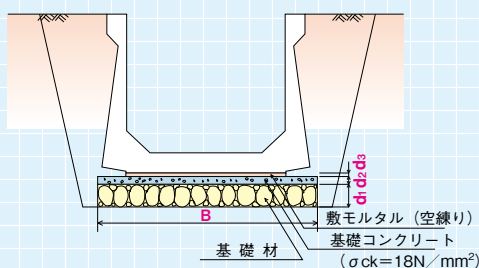

※水抜孔より土砂の吸い出しが予測される場合は、吸い出し防止材を使用してください。

PRODUCT 三面水路



●基礎数量及び参考歩掛表

(10m当り)

呼び名 (B × H)	敷モルタル			基礎コンクリート			基礎材			据付工			
	d ₃ (mm)	B (mm)	容積 (m ³)	d ₂ (mm)	B (mm)	容積 (m ³)	d ₁ (mm)	B (mm)	面積 (m ²)	世話役 (人)	特殊作業員 (人)	普通作業員 (人)	クレーン (日)
600 × 600	20	730	0.146	50	930	0.465	100	930	9.30	0.20	0.20	0.80	0.20
		930	0.186		1130	0.565		1130	11.30				
		1030	0.206		1230	0.615		1230	12.30				
		1130	0.226		1330	0.665		1330	13.30				
1000 × 700	20	1330	0.266	50	1530	0.765	100	1530	15.30	0.20	0.20	0.80	0.20
		840	0.168		1040	0.520		1040	10.40				
		940	0.188		1140	0.570		1140	11.40				
		1140	0.228		1340	0.670		1340	13.40				
1200 × 800	20	1340	0.268	50	1540	0.770	100	1540	15.40	0.20	0.20	0.80	0.20
		740	0.148		940	0.470		940	9.40				
		940	0.188		1140	0.570		1140	11.40				
		1140	0.228		1340	0.670		1340	13.40				
1500 × 900	20	1640	0.328	50	1840	0.920	100	1840	18.40	0.30	0.30	0.80	0.30
		750	0.150		950	0.475		950	9.50				
		950	0.190		1150	0.575		1150	11.50				
		1150	0.230		1350	0.675		1350	13.50				
2000 × 1000	20	1350	0.270	50	1550	0.775	100	1550	15.50	0.20	0.20	0.80	0.20
		1650	0.330		1850	0.925		1850	18.50				
		700	0.140		900	0.450		900	9.00				
		900	0.180		1100	0.550		1100	11.00				
1200 × 1200	20	1100	0.220	50	1300	0.650	100	1300	13.00	0.30	0.30	0.80	0.30
		1300	0.260		1500	0.750		1500	15.00				
		1600	0.320		1800	0.900		1800	18.00				
		2100	0.420		2300	1.150		2300	23.00				
1500 × 1500	20	900	0.180	50	1100	0.550	150	1100	11.00	0.30	0.30	0.80	0.30
		1100	0.220		1300	0.650		1300	13.00				
		1300	0.260		1500	0.750		1500	15.00				
		1600	0.320		1800	0.900		1800	18.00				
1800 × 1800	20	1900	0.380	50	2100	1.050	150	2100	21.00	0.30	0.30	1.10	0.30
		1400	0.300		1700	0.850		1700	17.00				
		1120	0.224		1320	0.660		1320	13.20				
		1320	0.264		1520	0.760		1520	15.20				
1500 × 1500	20	1620	0.324	50	1820	0.910	150	1820	18.20	0.40	0.40	1.10	0.40
		1820	0.910		2100	1.050		2100	21.00				