



側溝類

管渠・暗渠類

カルバート類

道路類

残存型枠・シートライニング

擁壁類

L型擁壁類

水路類

河川類

機能性  
コンクリート

その他

## PL2型

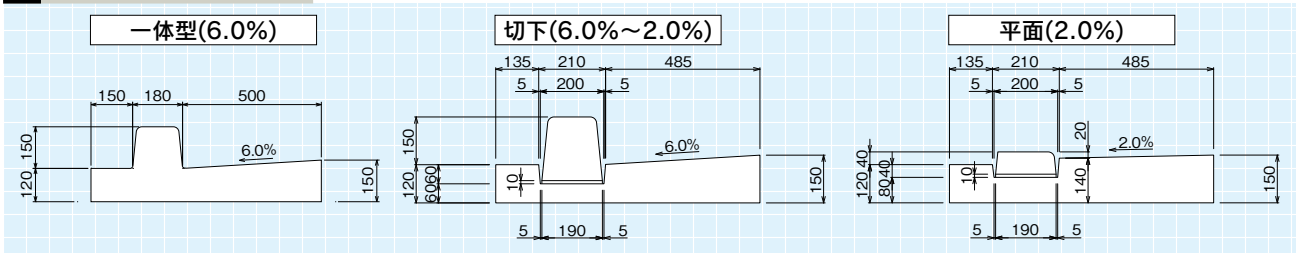

## PL3型

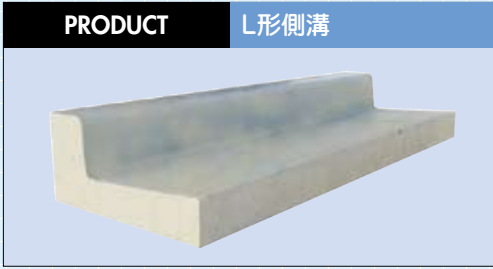
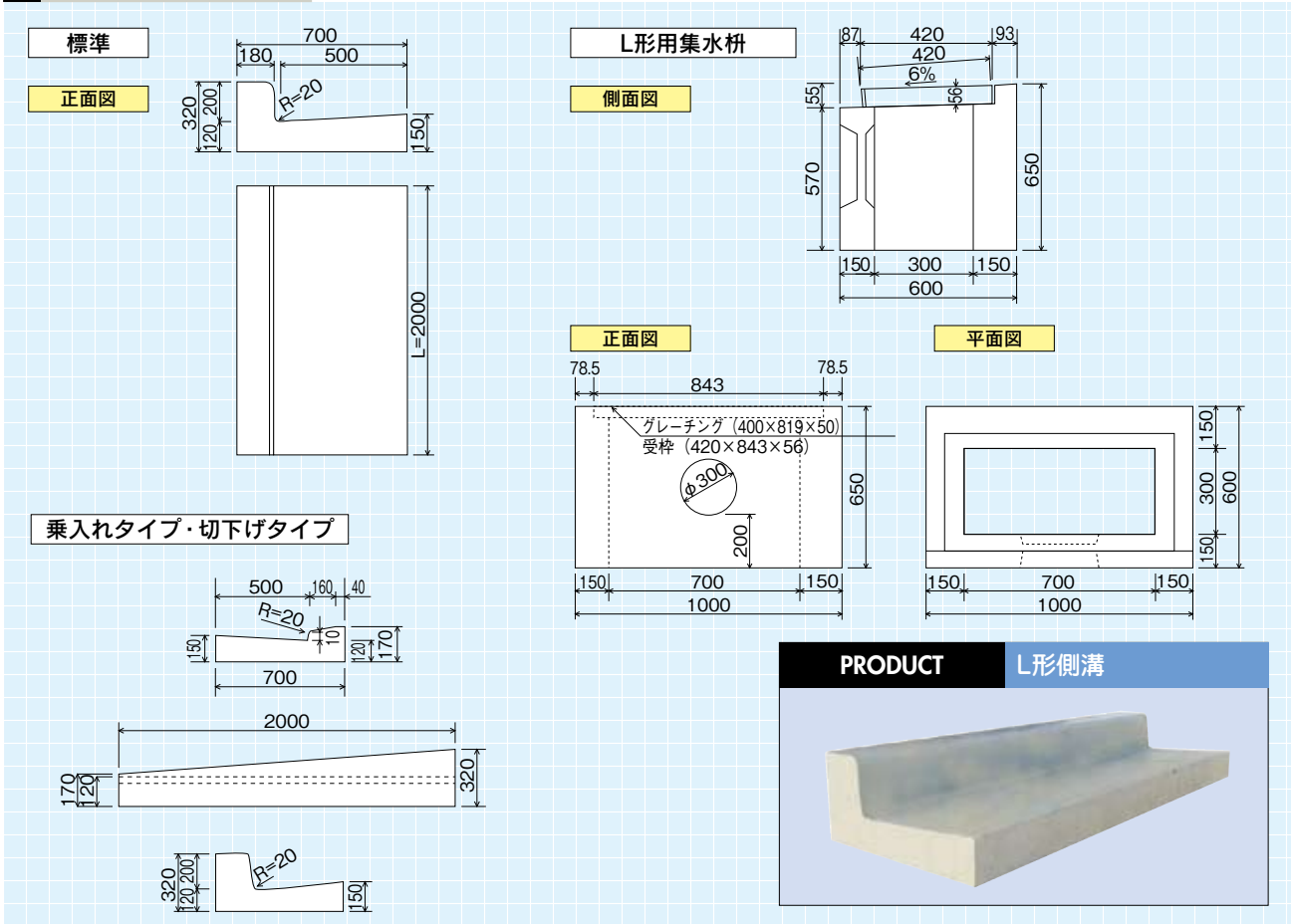

## PL4型

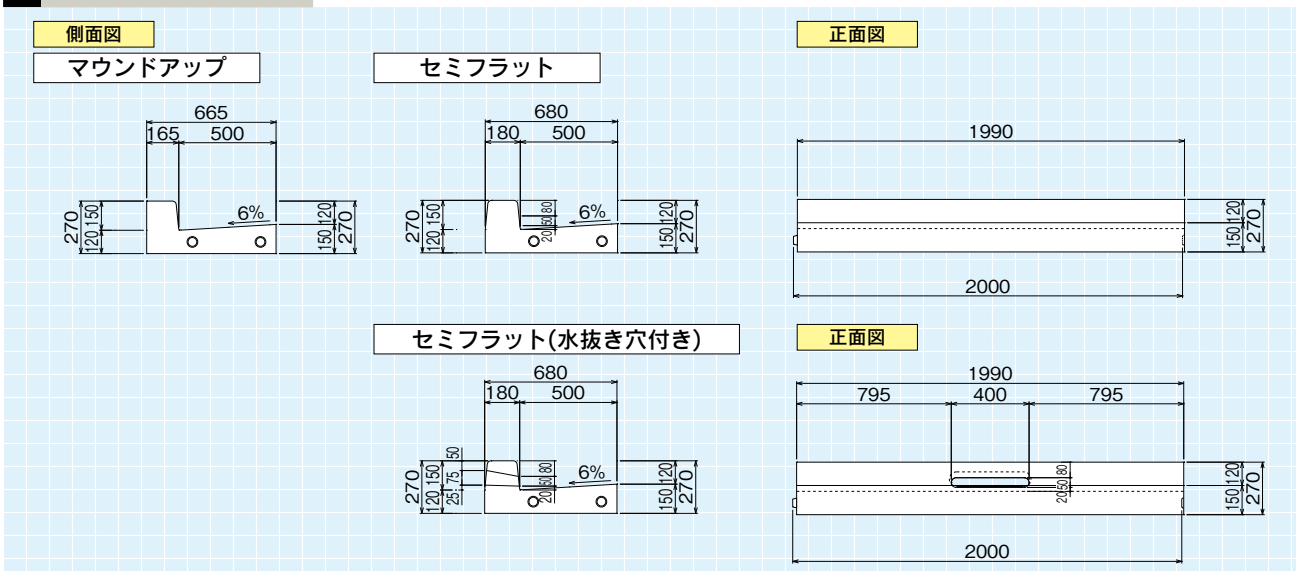

PL4型

組み立て型 (6.0%)

L=2000

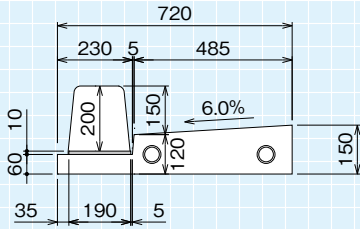

組み立て型 (2.0%)

L=600

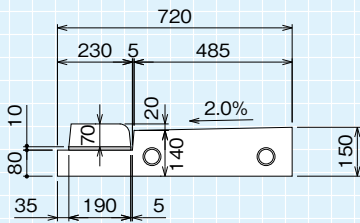

すりつけ (右用)

L=600

平面図

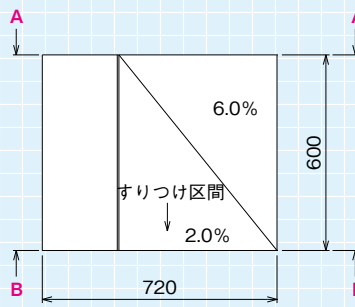

A-A 断面

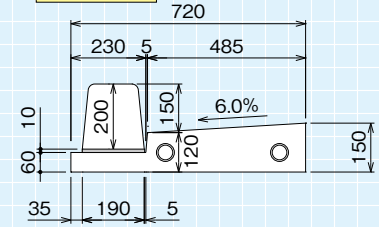

B-B 断面

モルタル充填

