

組立歩道・Z型歩道擁壁

十分な歩道スペースが確保できない幅員の狭い道路に張り出して設置できる組立歩道・Z型歩道擁壁は、新たな用地取得の必要がありません。

特長

- ・ 基礎は現場打ちの簡易構造の直接基礎です。
- ・ 構成する梁と柱(RC部材)、床板(PC部材)はプレキャスト構造です。
- ・ 上下部工を簡易構造にすることにより、既設道路の掘削を極力少なくしました。部材を軽量化することで大きな重機を必要とせず、交通を確保しながらの施工が可能です。
- ・ 製品化された部材を組み立てるだけなので、現場工期、交通規制期間の短縮が図られます。
- ・ 部材は工場製品であるため、安定した品質と高い信頼性を維持できます。
- ・ コンクリート製なので、メンテナンスはほとんど必要ありません。
- ・ 歩道幅員は、最大3.0mまで可能です。

組立歩道

■ 標準施工断面図

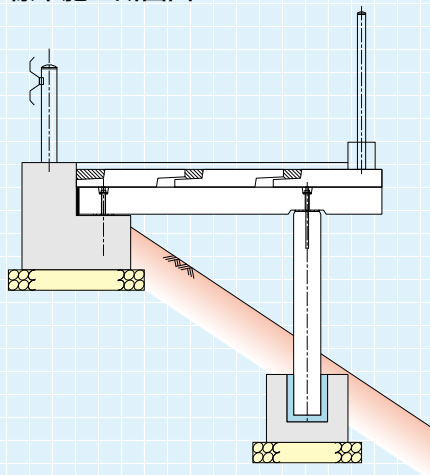

Z型歩道擁壁

■ 標準施工断面図

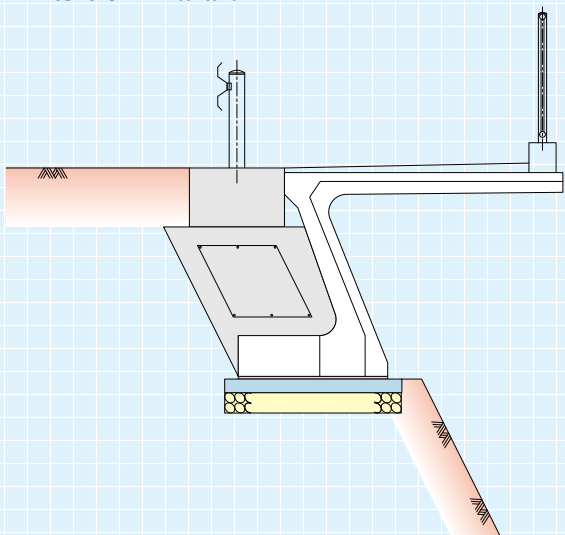

側溝類

管渠・暗渠類

カルバート類

道路類

残存型枠・シートライニング

擁壁類

L型擁壁類

水路類

河川類

機能性
コンクリート

その他